

# Instrukcja

## Tempomat motocyklowy EasyRide

Spis treści:

1. Zawartość zestawu
2. Opis urządzenia
3. Ważne uwagi
4. Instrukcja montażu mechanicznego
5. Instrukcja montażu elektrycznego

### 1. Zawartość zestawu

- 1.1 Tempomat (1 szt.)
- 1.2 Tarcza z wypustem (1 szt.)
- 1.3 Rolgaz (1 szt.)
- 1.4 Klej silikonowy (1 szt.)
- 1.5 Tekturowa wkładka centrująca (1 szt.)
- 1.6 Schemat podłączenia elektrycznego (1 szt.)
- 1.7 Instrukcja (1 szt.)

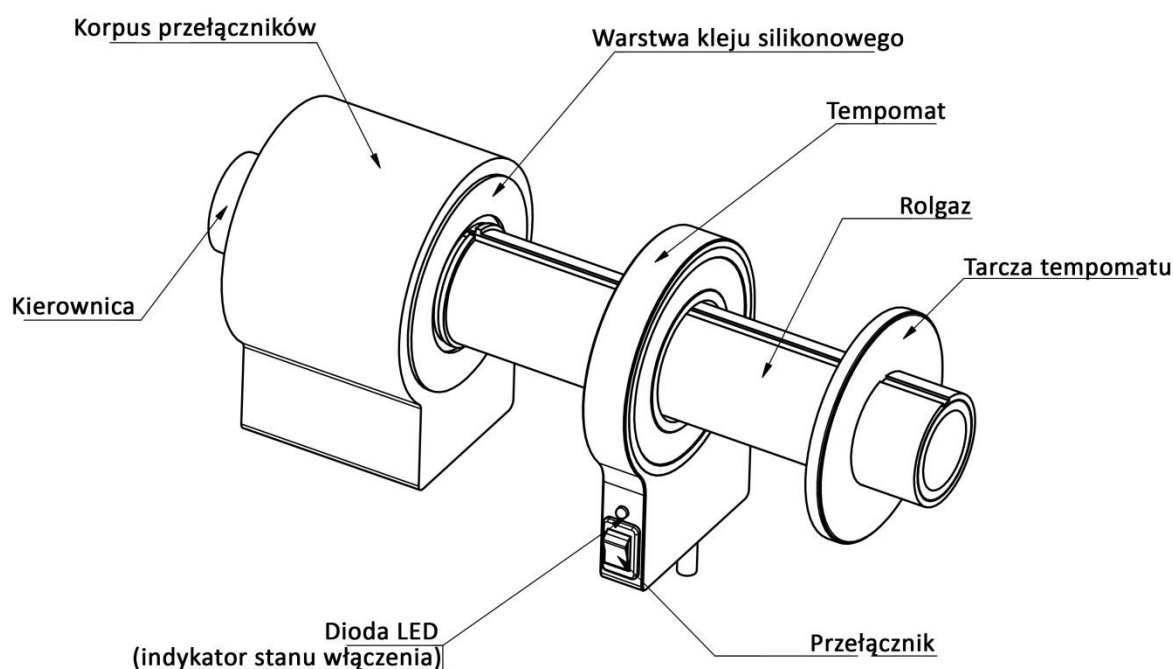

Rys. 1  
Tempomat i jego budowa

### 2. Opis urządzenia

Tempomat (elektromagnetyczna blokada rolgazu) został opracowany dla zwiększenia komfortu podróżowania. Urządzenie włącza się za pomocą przełącznika; przy włączonym tempomacie świeci się dioda LED. Wyłączanie następuje przy użyciu przełącznika lub hamulca – ręcznego bądź nożnego. Przy wyłączaniu hamulcami dla ponownego włączenia należy przełączyć przełącznik w pozycję wył. I ponownie włączyć.

### 3. Ważne uwagi

#### 3.1 Uwaga gwarancyjna

Gwarancja na tempomat wynosi rok i obejmuje wyłącznie jego funkcjonalność (włączanie/wyłączanie przełącznikiem, wyłączanie hamulcami, poprawne działanie) przy prawidłowym podłączeniu elektrycznym. Nie ponosimy odpowiedzialności za nieprawidłowy montaż i możliwe uszkodzenia z niego wynikające.

#### 3.2

Korpus tempomatu należy przykleić za pomocą kleju silikonowego do korpusu przełączników. UWAGA: nie wszystkie modele motocykli mają płaską powierzchnię korpusu przełączników, przez co uniemożliwiony jest montaż urządzenia (Rys. 2 i Rys. 3)

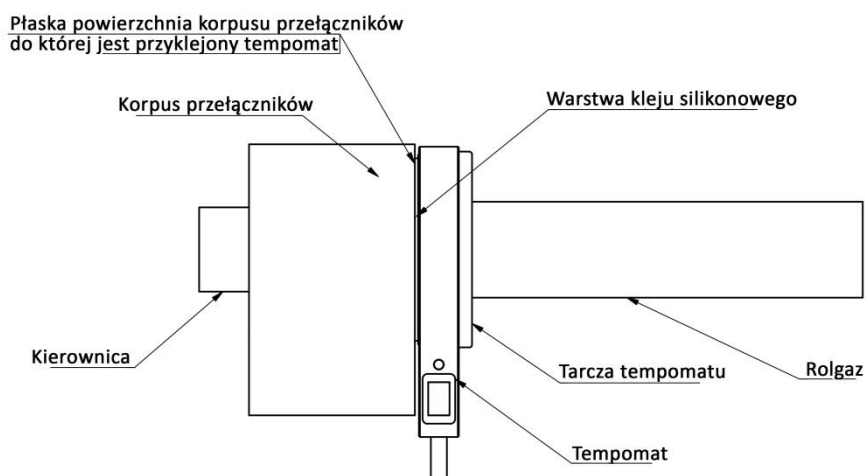

Rys. 2  
Kształt korpusu przełączników,  
który pozwala na montaż tempomatu

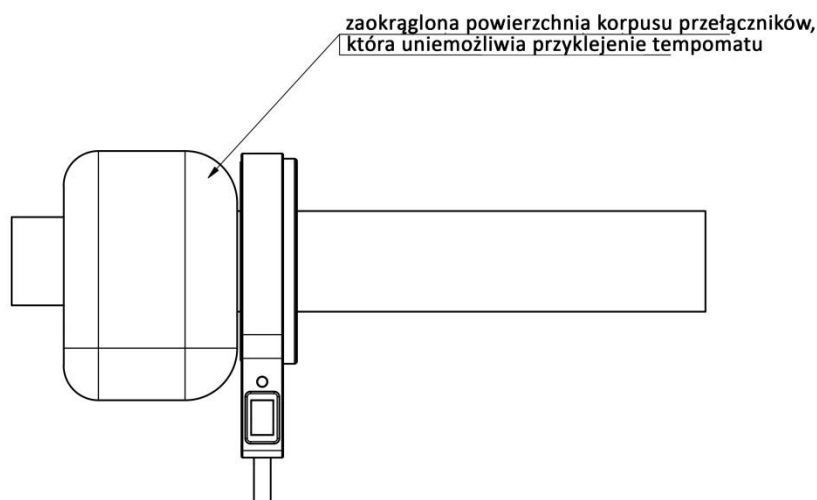

Rys. 3  
Kształt korpusu przełączników,  
który nie pozwala na montaż tempomatu

#### 3.3

Po założeniu tempomatu manetka będzie odsunięta na około 15-18 mm, co nie sprawia różnicy wizualnej i nie ma wpływu na kierowanie pojazdem. W niektórych modelach motocykli na końcach kierownicy zamontowane są ciężarki, które należy odsunąć we własnym zakresie.

#### 4. Instrukcja montażu mechanicznego

1. Zdemontować manetkę i rolgaz
2. Zamontować rolgaz z zestawu
3. Odtłuścić (np. benzyną ekstrakcyjną) powierzchnię korpusu przełączników i tempomatu (Rys. 4 i Rys. 5)



Rys. 4



Rys. 5

4. Włożyć wkładkę centrującą na rolgaz a na nią naciągnąć tempomat (Rys. 6, Rys. 7, Rys. 8)



Rys. 6



Rys. 7



Rys. 8

5. Na korpus przełączników nanieść warstwę kleju silikonowego o grubości około 2 mm (Rys. 9, Rys. 10, Rys. 11)



Rys. 9



Rys. 10



Rys. 11

6. Docisnąć tempomat wraz z wkładką centrującą do korpusu przełączników (Rys. 12).  
UWAGA: Nie nanosić dużej ilości kleju w okolicach rolgazu, ponieważ może to spowodować dostanie się kleju między rolgaz a tempomat, co spowoduje sklejenie i zablokowanie rolgazu. W takim przypadku należy wszystko wyczyścić od pozostałości kleju i zacząć montaż od początku.



Rys. 12

7. Należy zostawić urządzenie do wyschnięcia na 24 godziny
8. Wyjąć wkładkę centrującą
9. Sprawdzić czy rolgaz obraca się lekko i bez oporów, szczelina pomiędzy rolgazem a tempomatem ma być jednakowa na całej długości (Rys. 13)



Rys. 13

10. Założyć tarczę z wypustem na rolgaz z rowkiem. UWAGA: Krążek z jednej strony jest polerowany a z drugiej nie. Krążek należy nałożyć niepolerowaną stroną do tempomatu.
11. Założyć manetkę na rolgaz używając kleju silikonowego

## 5. Instrukcja montażu elektrycznego

Przewody należy podłączyć według schematu elektrycznego. Potrzebne jest zasilanie (+12V) po włączonej stacyjce, (-) masa i sygnał (+12V) od lampy stopu. Jeżeli podłączenie elektryczne sprawia trudność, prosimy o skontaktowanie się z najbliższym elektrykiem z serwisu motocyklowego lub samochodowego.

Istnieje możliwość montażu urządzenia w naszym firmowym warsztacie, za dodatkową opłatą.